

Интерфейсные модули

V.2.3.2024



 8 (495) 627-77-72

 info@npo-silat.ru

 npo-silat.ru



НПО СИЛАТ – российская компания, специализирующаяся в области исследований, разработки и производства электротехнических компонентов.

Наша компания является надежным поставщиком комплексных решений для различных отраслей российской промышленности, включая автоматизацию систем управления технологическими процессами (АСУ ТП), энергетику, транспортную промышленность, интеллектуальные здания, сети и телекоммуникации.

Мы гордимся тем, что наши решения способствуют развитию российской промышленности и обеспечивают надежное и эффективное функционирование различных систем и оборудования.

НАШИ ПРЕИМУЩЕСТВА



ПОДБОР ОБОРУДОВАНИЯ ПО ТЗ

Сэкономим ваше время и подберем оборудование по спецификации или ТЗ.



ТЕХНИЧЕСКАЯ ПОДДЕРЖКА

Горячая линия с нашими инженерами работает для вас с 8.30 до 17.30 (пн-пт).



ТЕСТОВЫЕ ОБРАЗЦЫ

Мы уверены в качестве нашего оборудования и готовы его продемонстрировать.



НАЛИЧИЕ НА СКЛАДЕ

Все ходовые позиции находятся на нашем складе в Москве. Отгрузка от 1 дня.



СОБСТВЕННОЕ ПРОИЗВОДСТВО

Сотрудничать с нами не только просто, но и выгодно. Мы готовы предложить лучшие цены.



ДИЛЕРСКАЯ СЕТЬ

Представительства и дилеры в городах России.

О ПРОИЗВОДИТЕЛЕ /



NINGBO SUPU ELECTRONICS CO., LTD. была основана в 1999 году и специализируется на четырех основных направлениях: электрические соединители, промышленные переключатели, электротехнические товары и компоненты на заказ. Компания является надежным глобальным поставщиком, осуществляет исследования и разработку, производство, продажу и сервисное обслуживание.

Ассортимент продукции SUPU включает в себя клеммные блоки на рейку, разъемы для печатных плат, промышленные переключатели, слаботочные разъемы, разъемы для тяжелых условий эксплуатации, интерфейсные модули и т.д. Вся продукция имеет такие сертификаты, как CQC, UL, VDE, TUV, CE, ROHS, REACH и другие. Компания соответствует требованиям стандартов ISO9001, ISO14001, ISO/TS22163 и IATF16949 системы менеджмента .

Наша продукция широко используется в лифтах, электроэнергетике, железнодорожном транспорте, промышленной автоматизации, альтернативных источниках энергии, освещении, судостроении, контрольно-измерительных приборах, механическом оборудовании и других областях. С момента основания компания придерживается духа инноваций и научно-технических перспектив в своей деятельности. Это позволило компании создать центр исследований и разработок в области передовых технологий, который получил множество наград.

По мере стремительного роста автоматизации оборудования и производственных линий количество логических устройств и точек подключения на стороне контроллера меняется. Увеличивается количество компонентов в шкафу управления, а его внутреннее пространство становится более тесным. Современные производители оборудования в то же время сталкиваются с новыми задачами: снижение расходов, повышение эффективности и улучшение возможностей поставки оборудования.

Модульное решение SUPU заменяет стандартный клеммный ряд, проходные интерфейсные реле и позволяет ускорить работу по подключению и монтажу.

ЭФФЕКТИВНАЯ ЭКОНОМИЯ ПРОСТРАНСТВА В ШКАФУ УПРАВЛЕНИЯ

Обновленная клеммная колодка имеет компактный внешний вид, может устанавливаться и горизонтально и вертикально, ее можно подбирать в соответствии с назначением, что эффективно освобождает место в шкафу управления.



Когда горизонтального пространства недостаточно, применяется вертикальная установка, которая экономит почти 70 % места по сравнению с обычными соединительными клеммами и обеспечивает сокращение размера шкафа.

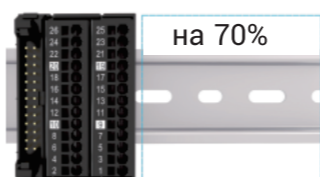

НАДЕЖНОЕ ПОДКЛЮЧЕНИЕ, ПОНЯТНОЕ СОЕДИНЕНИЕ, ПРОСТОТА ПРОВЕРКИ И ОБСЛУЖИВАНИЯ

Готовые кабели, точность подключения. Пружинное соединение, высокая стабильность. После установки провода нет необходимости его повторно дотягивать.



ШИРОКИЕ ВОЗМОЖНОСТИ АДАПТАЦИИ

Поддерживаются контроллеры различных марок и характеристик количества каналов.



ИЗГОТОВЛЕНИЕ МАРКИРОВКИ И ПРОВОДОВ ПОД ЗАКАЗ

Возможность настройки положения маркировки. Каждая пятая цифра выделена и четко обозначена. Готовые кабели, 10-50 жильные, длина 0,5-20 метров, дополнительные типы разъемов (IDC, MDR, FCN и т. д.)

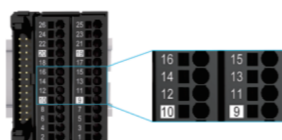

КАТАЛОГ ПРОДУКЦИИ



МОДУЛЬ
РАЗВЕТВЛЕНИЯ IDC

стр. 1

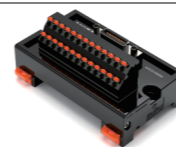

МОДУЛЬ
MDR

стр. 6



МОДУЛЬ
D-SUB

стр. 7

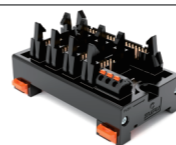

ТРАНЗИТНЫЙ
МОДУЛЬ

стр. 9

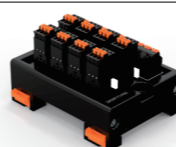

ТЕРМИНАЛЬНЫЙ МОДУЛЬ
ВВОДА - ВЫВОДА

стр. 10



МОДУЛЬ РАСПРЕДЕЛЕНИЯ
ПИТАНИЯ

стр. 13



РЕЛЕЙНЫЙ
МОДУЛЬ

стр. 14



КОМПАКТНЫЙ МОДУЛЬ
РАСПРЕДЕЛЕНИЯ ПИТАНИЯ

стр. 15

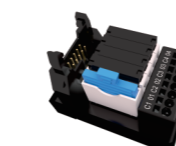

КОМПАКТНЫЙ
РЕЛЕЙНЫЙ МОДУЛЬ

стр. 16



КОМПАКТНАЯ
КЛЕММНАЯ КОЛОДКА

стр. 17



ПРОВОД
И КАБЕЛЬ

стр. 18

20-КОНТАКТНЫЙ МОДУЛЬ РАЗВЕТВЛЕНИЯ IDC

ТЕХНИЧЕСКИЕ ХАРАКТЕРИСТИКИ

X2-A20P-NZ

Номинальный ток/напряжение	1А/24V DC постоянного тока
Выдерживаемое напряжение	500 В AC переменного тока 1 мин
Сопротивление изоляции	500M Ω /500 В AC постоянного тока
Длина снятия изоляции	9-10mm
Рабочая температура окружающей среды	-20~+70°C
Сечение провода	0,2-1,5 мм ²
Тип установки	Для DIN-рейки 35 мм

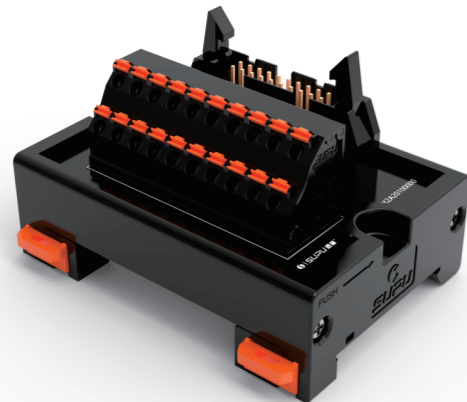

1. Этот клеммный модуль соответствует 20-контактной клеммной колодке 20-контактного разъема IDC.
2. Может быть использован для подключения ко всем ПЛК или другим контроллерам с 20-контактными разъемами IDC.
3. Экономия пространства, времени и затрат на подключение.
4. Эта клемма является клеммой быстрого подключения.
5. Простота выполнения последующего обслуживания.

РАЗМЕРНЫЙ ЧЕРТЕЖ

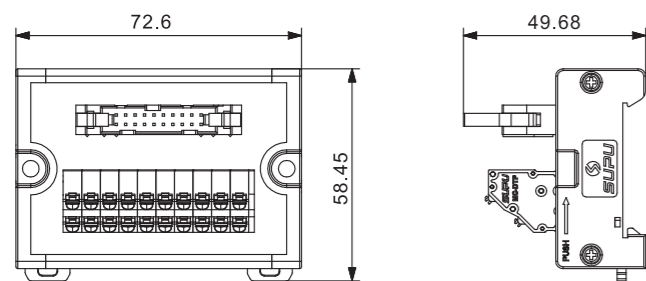

ПРИМЕНЕНИЕ

OMRON	CJ1W-MD232 CJ1W-MD233
MITSUBISHI Fx серия	FX3GC-32MT/D FX3UC-16MT/D FX3UC-32MT FX2NC-16EX FX2NC-16EX-C FX2NC-16EXL-C FX2NC-16EYT FX3UC-16EYT-C FX2N-10PG FX2N-10GM FX2N-20GM

В дополнение к перечисленным продуктам также доступны иные модули ПЛК, соответствующие номерам Р.

СХЕМА СОЕДИНЕНИЯ



СОПУТСТВУЮЩИЕ ИЗДЕЛИЯ

Подготовленный кабель
X0A20A20UXXC

26-КОНТАКТНЫЙ МОДУЛЬ РАЗВЕТВЛЕНИЯ IDC

ТЕХНИЧЕСКИЕ ХАРАКТЕРИСТИКИ

X2-A26P-NZ

Номинальный ток/напряжение	1А/24V DC постоянного тока
Выдерживаемое напряжение	500 В AC переменного тока 1 мин
Сопротивление изоляции	500M Ω /500 В AC постоянного тока
Длина снятия изоляции	9-10mm
Рабочая температура окружающей среды	-20~+70°C
Сечение провода	0,2-1,5 мм ²
Тип установки	Для DIN-рейки 35 мм

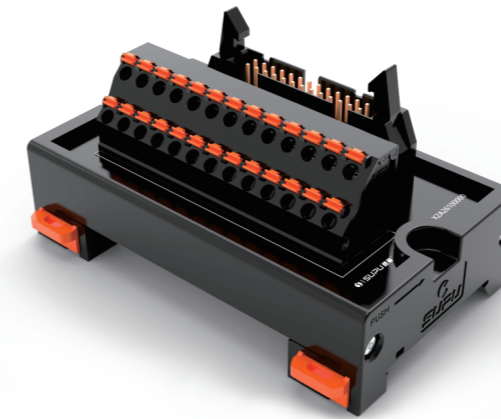

1. Этот клеммный модуль соответствует 26-контактной клеммной колодке 26-контактного разъема IDC.
2. Может быть использован для подключения ко всем ПЛК или другим контроллерам с 26-контактными разъемами IDC.
3. Экономия пространства, времени и затрат на подключение.
4. Эта клемма является клеммой быстрого подключения.
5. Простота выполнения последующего обслуживания.

РАЗМЕРНЫЙ ЧЕРТЕЖ

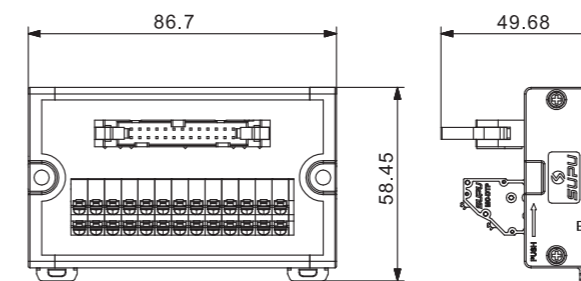

ПРИМЕНЕНИЕ

KEYENCE	KL-16CX KL-16CT KL-32CX KL-32CT
----------------	--

В дополнение к перечисленным продуктам также доступны иные модули ПЛК, соответствующие номерам Р.

СХЕМА СОЕДИНЕНИЯ



СОПУТСТВУЮЩИЕ ИЗДЕЛИЯ

Подготовленный кабель
X0A26A26UXXC

34-КОНТАКТНЫЙ МОДУЛЬ РАЗВЕТВЛЕНИЯ IDC

ТЕХНИЧЕСКИЕ ХАРАКТЕРИСТИКИ

X2-A34P-NZ

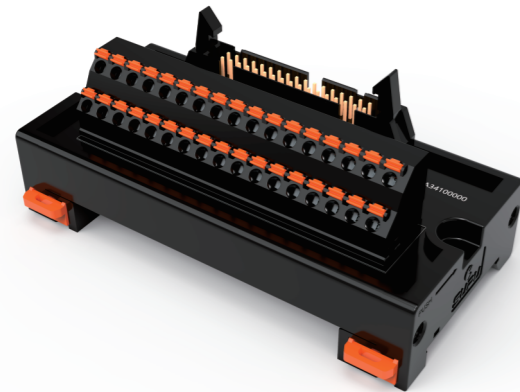

Номинальный ток/напряжение	1А/24V DC постоянного тока
Выдерживаемое напряжение	500 В AC переменного тока 1 мин
Сопротивление изоляции	500 МОм/500 В постоянного тока
Длина снятия изоляции	9-10mm
Рабочая температура окружающей среды	-20~+70°C
Сечение провода	0,2-1,5 мм ²
Тип установки	Для DIN-рейки 35 мм

1. Этот клеммный модуль соответствует 34-контактной клеммной колодке 34-контактного разъема IDC.
2. Может быть использован для подключения ко всем ПЛК или другим контроллерам с 34-контактными разъемами IDC.
3. Экономия пространства, времени и затрат на подключение.
4. Эта клемма является клеммой быстрого подключения.
5. Простота выполнения последующего обслуживания.

РАЗМЕРНЫЙ ЧЕРТЕЖ

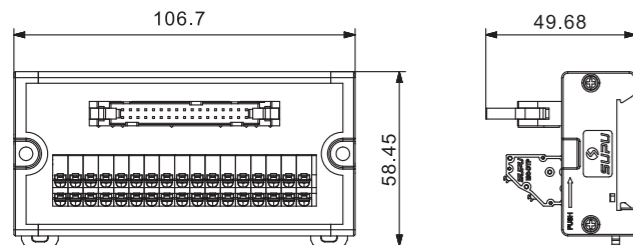

ПРИМЕНЕНИЕ

KEYENCE KV-C32XA/C
KV-C64XA/C
KV-C32TA/C
KV-C64TA/C

В дополнение к перечисленным продуктам также доступны иные модули ПЛК, соответствующие номерам Р.

СХЕМА СОЕДИНЕНИЯ

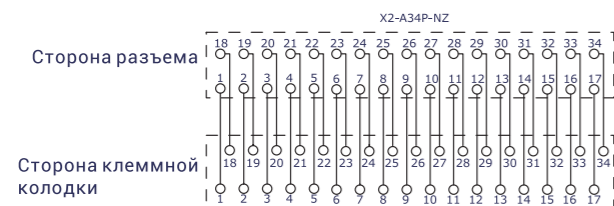

СОПУТСТВУЮЩИЕ ИЗДЕЛИЯ

Подготовленный кабель
X0A34A34UXXC

40-КОНТАКТНЫЙ МОДУЛЬ РАЗВЕТВЛЕНИЯ IDC

ТЕХНИЧЕСКИЕ ХАРАКТЕРИСТИКИ

X2-A40P-NZ

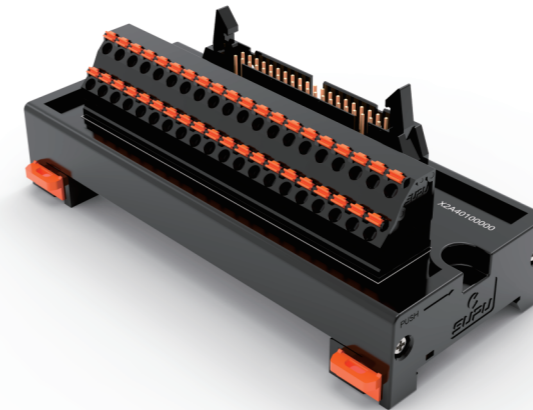

Номинальный ток/напряжение	1А/24V DC постоянного тока
Выдерживаемое напряжение	500 В AC переменного тока 1 мин
Сопротивление изоляции	500 МОм/500 В постоянного тока
Длина снятия изоляции	9-10mm
Рабочая температура окружающей среды	-20~+70°C
Сечение провода	0,2-1,5 мм ²
Тип установки	Для DIN-рейки 35 мм

1. Этот клеммный модуль соответствует 40-контактной клеммной колодке 40-контактного разъема IDC.
2. Может быть использован для подключения ко всем ПЛК или другим контроллерам с 40-контактными разъемами IDC.
3. Экономия пространства, времени и затрат на подключение.
4. Эта клемма является клеммой быстрого подключения.
5. Простота выполнения последующего обслуживания.

РАЗМЕРНЫЙ ЧЕРТЕЖ

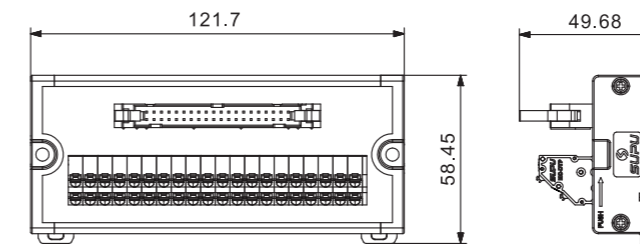

ПРИМЕНЕНИЕ

KEYENCE KV-3000 / KV-5000
KV-H40S

OMRON CJ1W-ID231 / CJ1W-ID261
CJ1W-MD261 (входная клемма)
CJ1W-ID232 / CJ1W-ID262
CJ1W-MD263 (входная клемма)
CJ1W-MD563 (входная клемма)
CJ1W-OD231 / CJ1W-OD261
CJ1W-MD261 (выходная клемма)
CJ1W-OD232 / CJ1W-OD233
CJ1W-OD262 / CJ1W-OD263
CJ1W-MD263 (выходная клемма)
CJ1W-MD563 (выходная клемма)
CJ1M-CPU21
CJ1M-CPU22
CJ1M-CPU23

MITSUBISHI Q серия Qx41 / QX41-S1
QX42 / QX42-S1
QX71 / QX72
QY41P / QY42P
Qy71 / QN42P
QD70P4 / QD70P
QD70D / QD75M

Panasonic FPO FPE Fp2 серии AFP0HX64D2T
FP2-C1D
FP2-X32D2
FP2-X64D2
FP2-Y32T/P
FP2-Y64T/P
FP2-XY64D2T / XY64D7T
FP2-XY64D2P / XY64D7P
FP2-PP21
FP2-PP22
FP2-PP41
FP2-PP42
FP2-HSCT
FP2-PXYT

SIEMENS 40P Вилка с полным диапазоном

СХЕМА СОЕДИНЕНИЯ

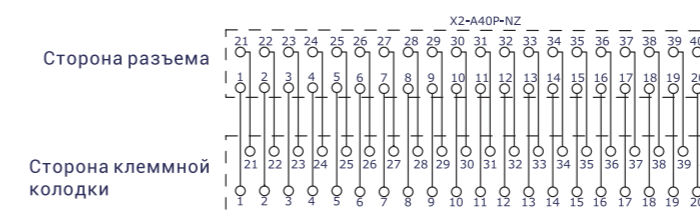

В дополнение к перечисленным продуктам также доступны иные модули ПЛК, соответствующие номерам Р.

50-КОНТАКТНЫЙ МОДУЛЬ РАЗВЕТВЛЕНИЯ IDC

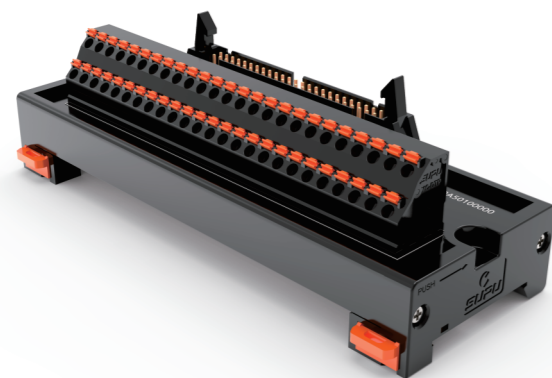

ТЕХНИЧЕСКИЕ ХАРАКТЕРИСТИКИ

X2-A50P-NZ

Номинальный ток/напряжение	1А/24 В DC постоянного тока
Выдерживаемое напряжение	500 В переменного тока 1 мин
Сопротивление изоляции	500 МОм/500 В постоянного тока
Длина снятия изоляции	9-10mm
Рабочая температура окружающей среды	-20~+70°C
Сечение провода	0,2-1,5 мм ²
Тип установки	Для DIN-рейки 35 мм

1. Этот клеммный модуль соответствует 50-контактной клеммной колодке 50-контактного разъема IDC.
2. Может быть использован для подключения ко всем ПЛК или другим контроллерам с 50-контактными разъемами IDC.
3. Экономия пространства, времени и затрат на подключение.
4. Эта клемма является клеммой быстрого подключения.
5. Простота выполнения последующего обслуживания.

РАЗМЕРНЫЙ ЧЕРТЕЖ

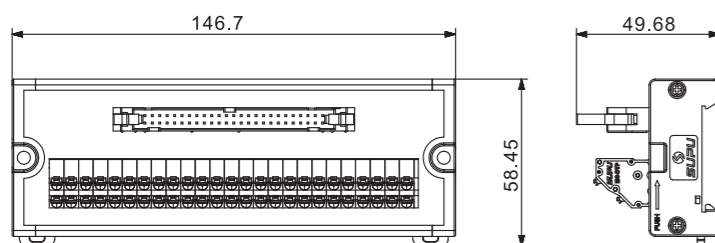

ПРИМЕНЕНИЕ

KEYENCE
OMRON
MITSUBISHI
Panasonic
SIEMENS

В дополнение к перечисленным продуктам также доступны иные модули ПЛК, соответствующие номерам Р.

СХЕМА СОЕДИНЕНИЯ

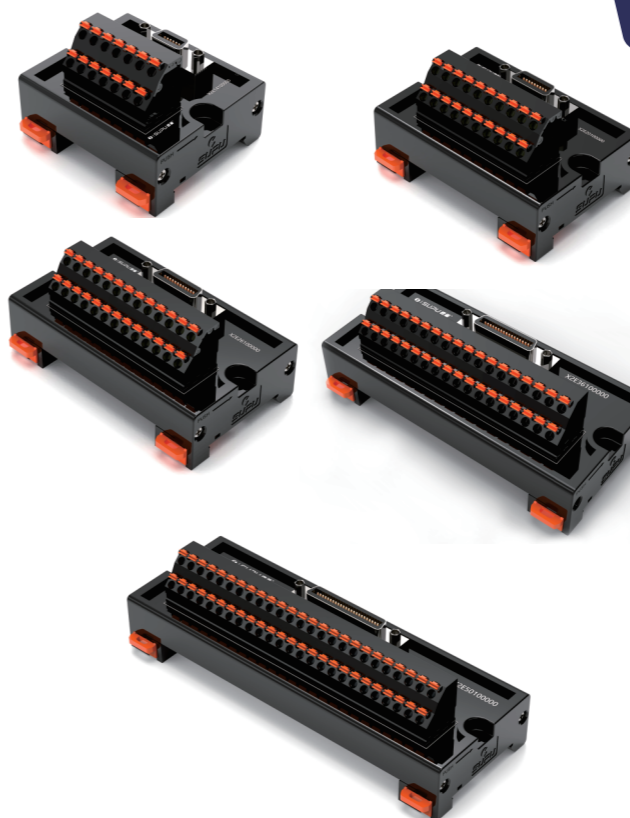
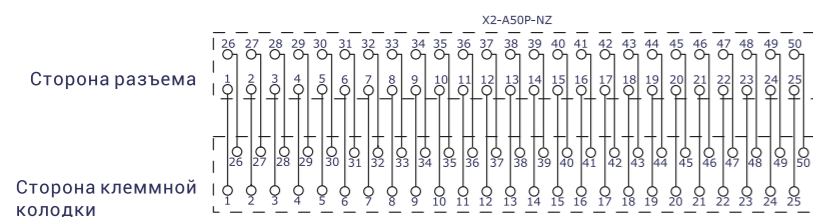

Модуль MDR

ТЕХНИЧЕСКИЕ ХАРАКТЕРИСТИКИ

X2-E14P-NZ X2-E20P-NZ X2-E26P-NZ X2-E36P-NZ X2-E50P-NZ

Номинальный ток/напряжение	1А/24 В DC постоянного тока
Выдерживаемое напряжение	500 В переменного тока 1 мин
Сопротивление изоляции	500 МОм/500 В постоянного тока
Длина снятия изоляции	9-10mm
Рабочая температура окружающей среды	-20~+70°C
Сечение провода	0,2-1,5 мм ²
Тип установки	Для DIN-рейки 35 мм

1. В этом клеммном модуле используется разъем MDR, можно подбирать различное количество контактов.
2. Его можно напрямую использовать для интерфейсов сигналов в сервоприводах, таких как Mitsubishi, Yaskawa, Panasonic, Delta, Sanyo, ABB и т. Д.
3. Монтаж с использованием направляющей упрощает установку, вибрации.
5. Экономия пространства, времени и затрат на подключение.
6. Простота выполнения последующего обслуживания.

РАЗМЕРНЫЙ ЧЕРТЕЖ

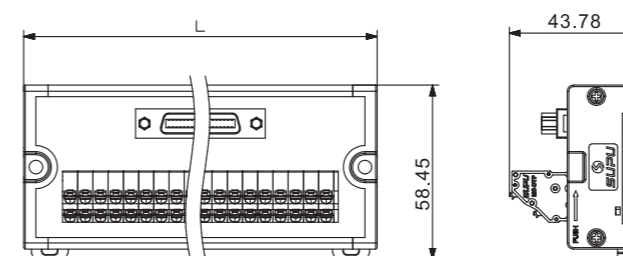

Модель	Длина x Ширина x Высота (мм)
X2-E14P-NZ	61.70*58.45*43.78
X2-E20P-NZ	77.80*58.45*43.78
X2-E26P-NZ	92.50*58.45*43.78
X2-E36P-NZ	116.70*58.45*43.78
X2-E50P-NZ	146.70*58.45*43.78

ПРИМЕНЕНИЕ

Подготовленный кабель
X0E14E14XXC
X0E20E20XXC
X0E26E26XXC
X0E36E36XXC
X0E50E50XXC

СХЕМА СОЕДИНЕНИЯ

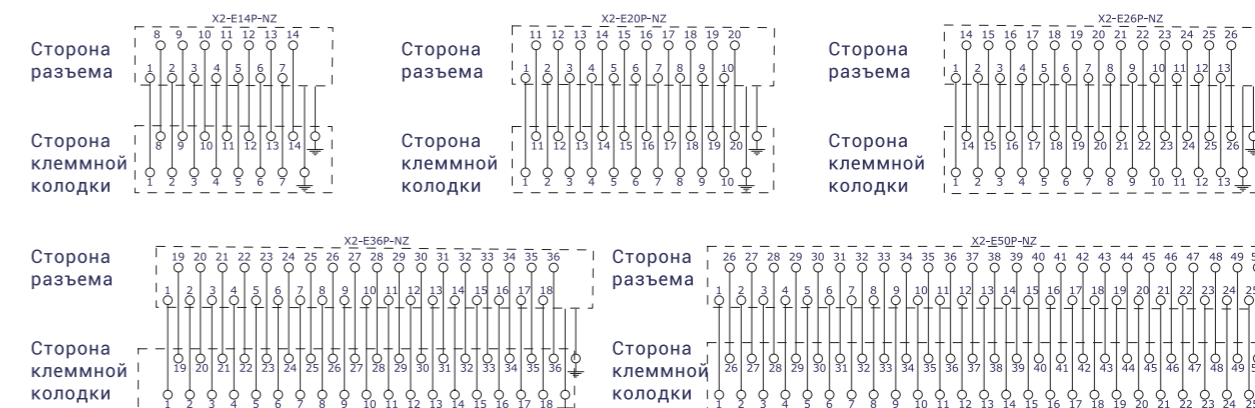

ГНЕЗДОВОЙ МОДУЛЬ D-SUB

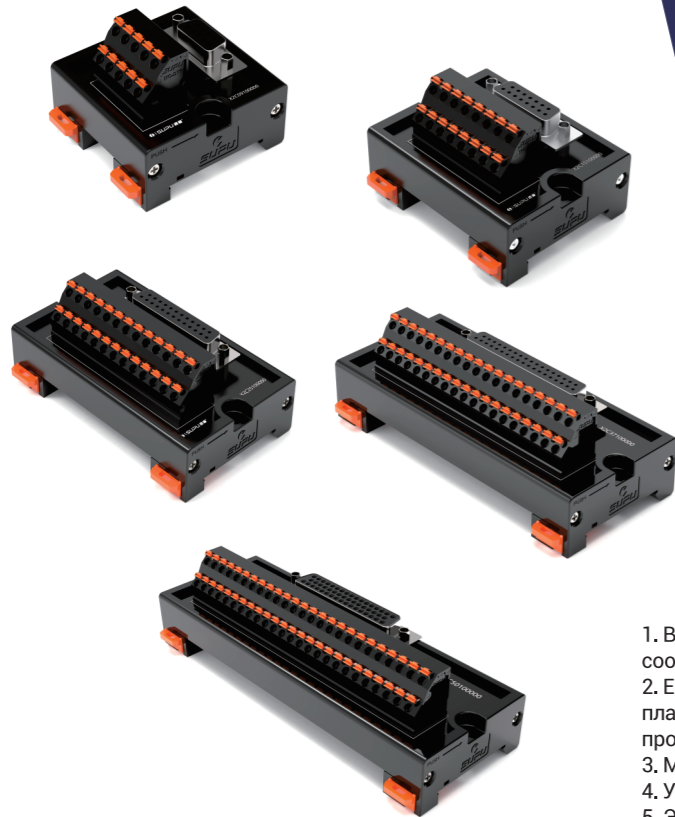

ТЕХНИЧЕСКИЕ ХАРАКТЕРИСТИКИ

X2-C09P-NZ X2-C25P-NZ
X2-C15P-NZ X2-C37P-NZ
X2-C50P-NZ

Номинальный ток/напряжение	1А/24 В DC постоянного тока
Выдерживаемое напряжение	500 В переменного тока 1 мин
Сопротивление изоляции	500 МОм/500 В постоянного тока
Длина снятия изоляции	9-10мм
Рабочая температура окружающей среды	-20~+70°C
Сечение провода	0,2-1,5 мм ²
Тип установки	Для DIN-рейки 35 мм

1. В этом клеммном модуле используется разъем D-SUB, контакты соответствуют друг другу, можно подбирать различное количество контактов.
2. Его можно напрямую использовать в различных сервоприводах, панелях платы управления, сенсорных экранах, системах ЧПУ и других промышленных контроллерах.
3. Монтаж с использованием направляющей упрощает установку.
4. Установлены быстрозажимные клеммы для работы в условиях вибрации.
5. Экономия пространства, времени и затрат на подключение.
6. Простота выполнения последующего обслуживания.

РАЗМЕРНЫЙ ЧЕРТЕЖ

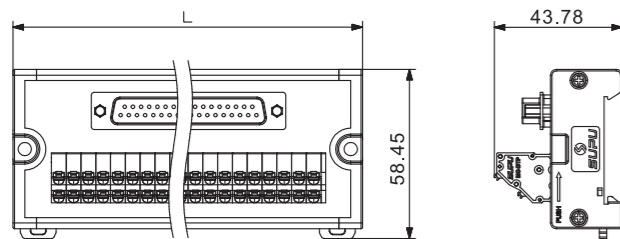

Модель	Длина x Ширина x Высота(мм)
X2-C09P-NZ	49.30*58.45*43.78
X2-C15P-NZ	64.80*58.45*43.78
X2-C25P-NZ	90.30*58.45*43.78
X2-C37P-NZ	119.90*58.45*43.78
X2-C50P-NZ	150.70*58.45*43.78

СОПУТСТВУЮЩИЕ ИЗДЕЛИЯ

Подготовленный кабель
 X0C9C9SXXC
 X0C15C15SXXC
 X0C25C25SXXC
 X0C37C37SXXC
 X0C50C50SXXC

СХЕМА СОЕДИНЕНИЯ

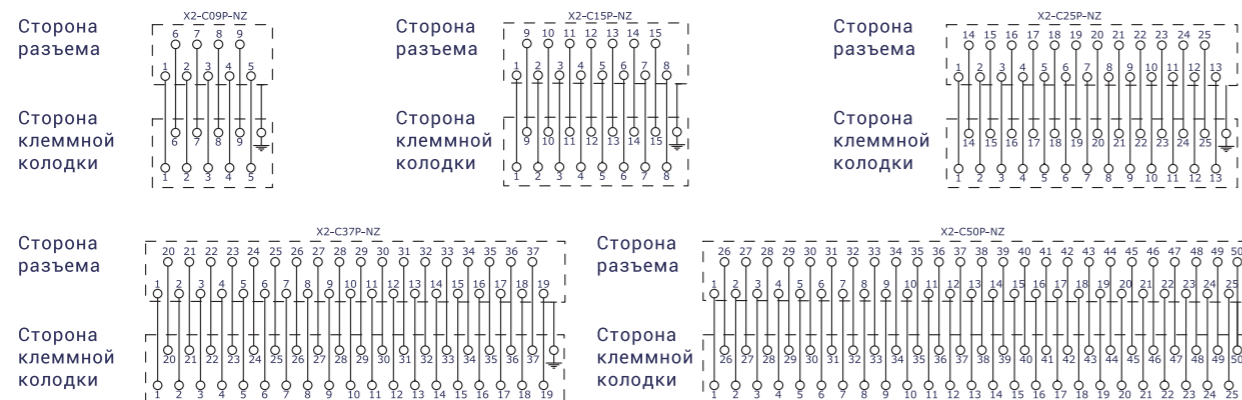

ШТЕКЕРНЫЙ МОДУЛЬ D-SUB



ТЕХНИЧЕСКИЕ ХАРАКТЕРИСТИКИ

X2-B09P-NZ X2-B15P-NZ
X2-B25P-NZ X2-B37P-NZ
X2-B50P-NZ

Номинальный ток/напряжение	1А/24 В DC постоянного тока
Выдерживаемое напряжение	500 В переменного тока 1 мин
Сопротивление изоляции	500 МОм/500 В постоянного тока
Длина снятия изоляции	9-10мм
Рабочая температура окружающей среды	-20~+70°C
Сечение провода	0,2-1,5 мм ²
Тип установки	Для DIN-рейки 35 мм

1. В этом клеммном модуле используется разъем D-SUB, можно подбирать различное количество контактов.
2. Его можно напрямую использовать в различных сервоприводах, панелях платы управления, сенсорных экранах, системах ЧПУ и других промышленных контроллерах.
3. Монтаж с использованием направляющей упрощает установку.
4. Установлены быстрозажимные клеммы для работы в условиях вибрации.
5. Экономия пространства, времени и затрат на подключение.
6. Простота выполнения последующего обслуживания.

РАЗМЕРНЫЙ ЧЕРТЕЖ

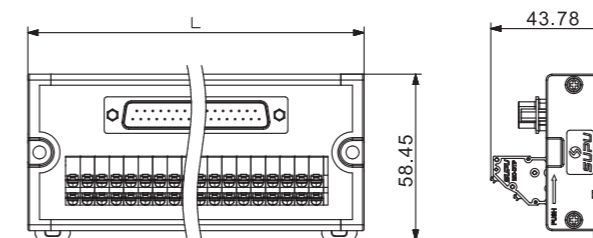

Модель	Длина x Ширина x Высота(мм)
X2-B09P-NZ	49.30*58.45*43.78
X2-B15P-NZ	64.80*58.45*43.78
X2-B25P-NZ	90.30*58.45*43.78
X2-B37P-NZ	119.90*58.45*43.78
X2-B50P-NZ	150.70*58.45*43.78

СОПУТСТВУЮЩИЕ ИЗДЕЛИЯ

Подготовленный кабель
 X0B9B9SXXC
 X0B15B15SXXC
 X0B25B25SXXC
 X0B37B37SXXC
 X0B50B50SXXC

СХЕМА СОЕДИНЕНИЯ

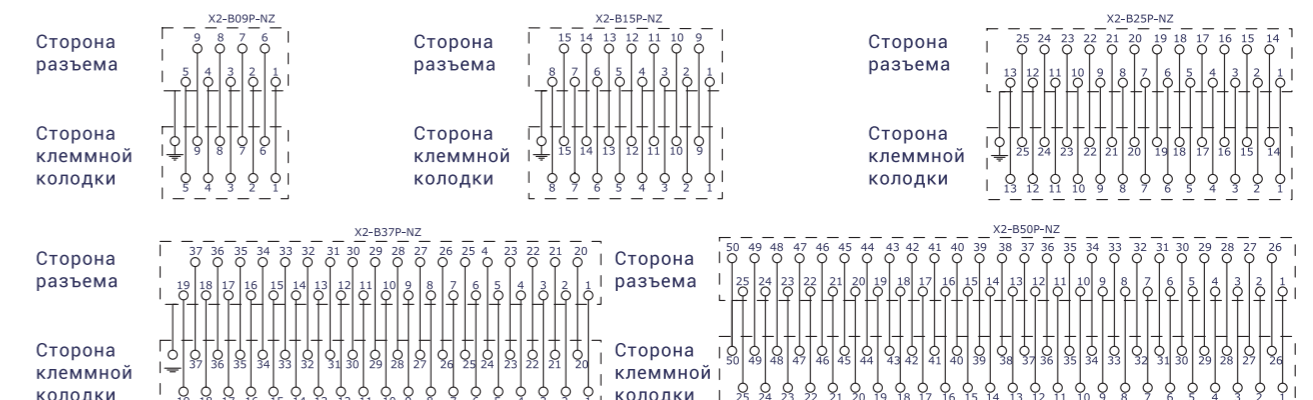

32-КАНАЛЬНЫЙ ТРАНЗИТНЫЙ МОДУЛЬ

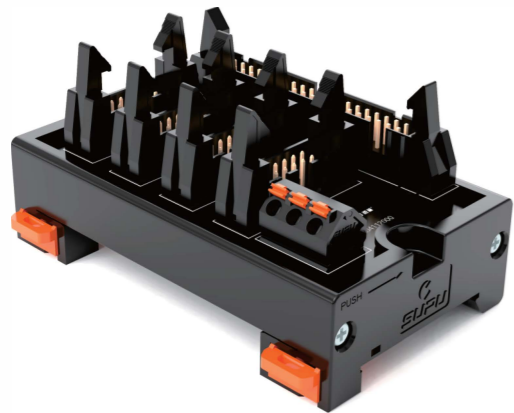

ТЕХНИЧЕСКИЕ ХАРАКТЕРИСТИКИ

X2-A32A-LZ

Номинальный ток/напряжение	1A/24 В DC постоянного тока
Выдерживаемое напряжение	500 В переменного тока 1 мин
Сопротивление изоляции	500 МОм/500 В постоянного тока
Длина снятия изоляции	9-10мм
Рабочая температура окружающей среды	-20~+70°C
Сечение провода	0,2-1,5 мм ²
Тип установки	Для DIN-рейки 35 мм

1. На входе клеммного модуля 40-контактный IDC-разъем, на выходе 4 группы 8-разрядных 10-контактных IDC-разъемов.
2. Благодаря фирменному кабелю и модулю разветвителя серии X он может быть совместим со всеми ПЛК, оснащенными 32-разрядным интерфейсом ввода-вывода IDC.
3. Экономия пространства, времени и затрат на подключение. Простота выполнения последующего обслуживания.

ПРИМЕНЕНИЕ

OMRON
CJ1W-ID231 / CJ1W-ID261
CJ1W-MD261 (входная клемма)
CJ1W-ID232 / CJ1W-ID262
CJ1W-MD263 (входная клемма)
CJ1W-MD563 (входная клемма)
CJ1W-OD231 / CJ1W-OD261
CJ1W-MD261 (выходная клемма)
CJ1W-OD232 / CJ1W-OD233
CJ1W-OD262 / CJ1W-OD263
CJ1W-MD263 (выходная клемма)
CJ1W-MD563 (выходная клемма)

MITSUBISHI Q серии
QX41-S1 QX41
QX42 QX42-S1
QX71 QX72 QY41P
QY42P QY71
QH42P QX81 QY81P

Panasonic FPOH FPE серии
AFP0HX64D2T

Panasonic FP2 серии
FP2-C1D (входная клемма)
FP2-X32D2
FP2-C1D (выходная клемма)
FP2-X64D2
FP2-Y32T/P
FP2-XY64D2T/XY64D7T (входная клемма)
FP2-XY64D2P/XY64D7P (входная клемма)
FP2-XY64D2T/XY64D7T (выходная клемма)
FP2-XY64D2P/XY64D7P (выходная клемма)

SIEMENS
6ES7321-1BL00-0AA0
6ES7321-1EL00-0AA0
SM322/6ES7322-1
BL00-0AA0 SM323/6ES7322-1 BL00-0AA0
6ES7321-1BH00-0AA0
6ES7321-1BH02-0AA0
6ES7321-1BH01-0AB0
6ES7321-1BH50-0AA0
6ES7321-1CH20-0AA0
6ES7322-1FL00-0AA0
6ES7322-1BH00-0AA0
6ES7322-1BH10-0AA0
6ES7322-1FH10-0AA0
6ES7322-1BH01-0AA0

В дополнение к перечисленным продуктам также доступны иные модули ПЛК, соответствующие номерам Р.

РАЗМЕРНЫЙ ЧЕРТЕЖ



СХЕМА СОЕДИНЕНИЯ



СОПУТСТВУЮЩИЕ ИЗДЕЛИЯ

Подготовленный кабель
X0A10A10U0XXC

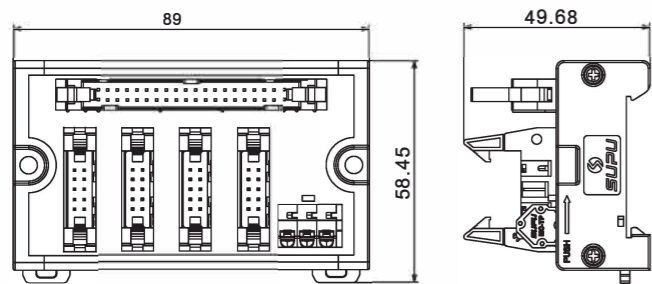
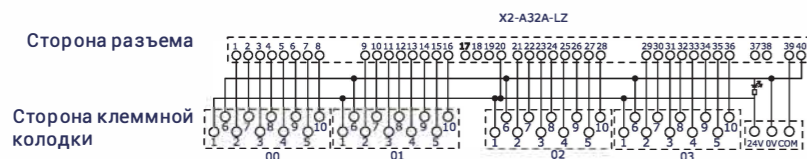
8-КАНАЛЬНЫЙ ТЕРМИНАЛЬНЫЙ МОДУЛЬ ВВОДА-ВЫВОДА



ТЕХНИЧЕСКИЕ ХАРАКТЕРИСТИКИ

X2-P08R-LU X2-A08R-LU

Номинальный ток/напряжение	1A/24 В DC постоянного тока
Выдерживаемое напряжение	500 В переменного тока 1 мин
Сопротивление изоляции	500 МОм/500 В постоянного тока
Длина снятия изоляции	10мм
Рабочая температура окружающей среды	-20~+70°C
Сечение провода	0,2-1,5 мм ²
Тип установки	Для DIN-рейки 35 мм

1. Данный модуль представляет собой терминальный модуль ввода-вывода, который используется для подключения различных входных сигналов.
2. Модуль, оснащенный 8 комплектами сигнальных клемм 3P, он может быть подключен к 2-х и 3-проводным датчикам. На входе выбирается NPN или PNP с помощью переключателя; на выходе выбирается NPN или PNP через COM.
3. Данная серия модулей обеспечивает быстрое и эффективное соединение любого типа.
4. Экономия пространства, времени и затрат на подключение, удобство последующего обслуживания.
5. Светодиодный индикатор позволяет визуально определить состояние сигнала

РАЗМЕРНЫЙ ЧЕРТЕЖ

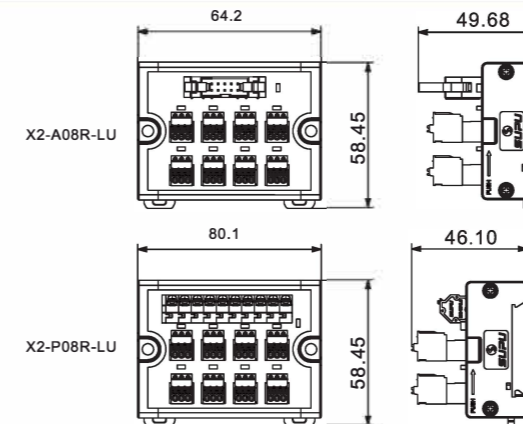

Модель	Длина x Ширина x Высота(мм)
X2-P08R-LU	80.10*58.45*46.10
X2-A08R-LU	64.20*58.45*49.68

СХЕМА СОЕДИНЕНИЯ

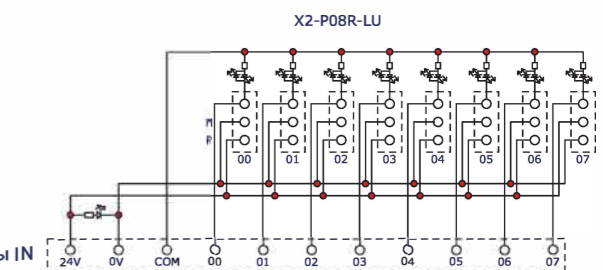
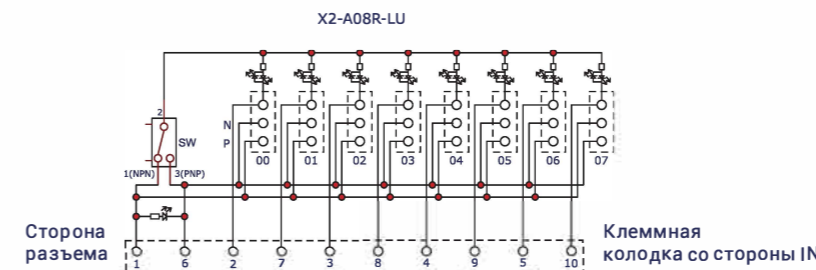

ПРИМЕНЕНИЕ

Panasonic FPO FPE серия
FPE-C28 (входная клемма)
FPE-C32 (входная клемма)
FPO-C16T/C16CT (выходная клемма)
FPO-C16T/C16CP (выходная клемма)
FPO-C32T/C32CT/T32CT (выход Ministry)
FPO-C32P/C32CP/T32CT (выход Ministry)
FPO-E16T/P (выход Ministry)
FPO-E32T/P (выход Ministry)
FPO-E8YT
FPO-E16YT

СОПУТСТВУЮЩИЕ ИЗДЕЛИЯ

Подготовленный кабель
X0A10A10U0XXC

SIEMENS 40P Вилка с полным диапазоном

16-КАНАЛЬНЫЙ ТЕРМИНАЛЬНЫЙ МОДУЛЬ ВВОДА-ВЫВОДА

ТЕХНИЧЕСКИЕ ХАРАКТЕРИСТИКИ

X2-A16R-LU

Номинальный ток/напряжение	1А/24 В DC постоянного тока
Выдерживаемое напряжение	500 В переменного тока 1 мин
Сопротивление изоляции	500 МОм/500 В постоянного тока
Длина снятия изоляции	10mm
Рабочая температура окружающей среды	-20~+70°C
Сечение провода	0,2-1,5 мм ²
Тип установки	Для DIN-рейки 35 мм

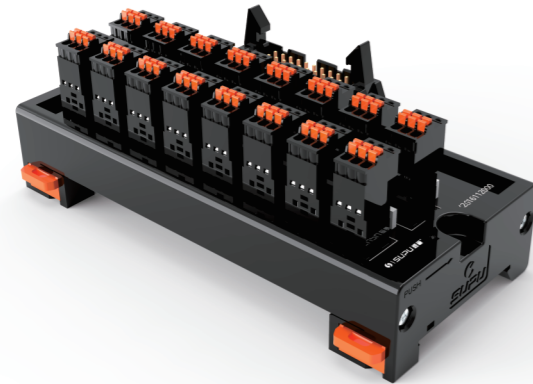

1. Модуль представляет собой терминальный модуль ввода - вывода, который используется для подключения различных входных сигналов.
2. Модуль, оснащенный 16 комплектами сигнальных клемм 3P, может быть подключен к 2- или 3-проводным датчикам. На вход через переключатель выборки выберите NPN или PNP, на выход через COM выберите NPN или PNP.
3. Данная серия модулей обеспечивает быстрое и эффективное соединение любого типа.
4. Модуль оснащен разъемом стандарта 20P MIL для подключения к ПЛК, пригодным для дистанционного управления.
5. Модуль обеспечивает экономию пространства, времени и затрат на подключение, а также простоту выполнения последующего обслуживания.
6. Светодиодный индикатор позволяет визуально определить состояние сигнала.

РАЗМЕРНЫЙ ЧЕРТЕЖ

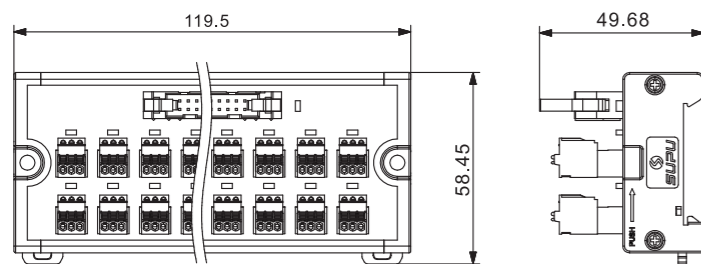

ПОДХОДЯЩИЕ ПЛК

OMRON	CJ1W-MD232 CJ1W-MD233
MITSUBISHI	FX3GC-32MT/D FX3UC-16MT/D FX3UC-32MT FX2NC-16EX FX2NC-16EX-C FX2NC-16EXL-C FX2NC-16EYT FX2NC-16EYT-C FX2NC-10PG FX2NC-10GM FX2NC-20GM

Без ограничения 20P интерфейсный модуль ввода ПЛК MIL

СХЕМА СОЕДИНЕНИЯ

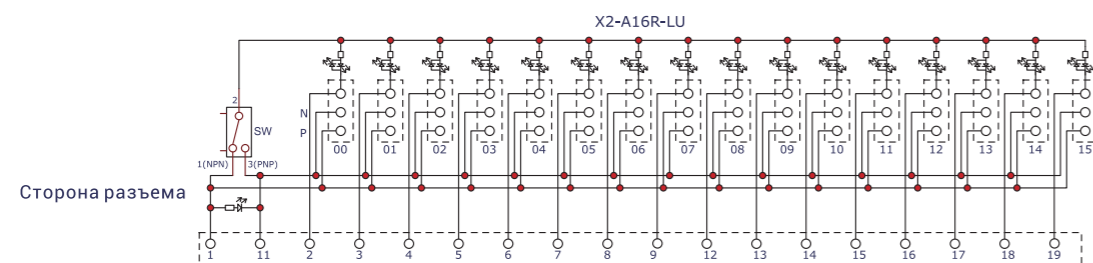

16-КАНАЛЬНЫЙ ТЕРМИНАЛЬНЫЙ МОДУЛЬ ВВОДА-ВЫВОДА

ТЕХНИЧЕСКИЕ ХАРАКТЕРИСТИКИ

X2-P16R-LU

Номинальный ток/напряжение	1А/24 В DC постоянного тока
Выдерживаемое напряжение	500 В переменного тока 1 мин
Сопротивление изоляции	500 МОм/500 В постоянного тока
Длина снятия изоляции	10mm
Рабочая температура окружающей среды	-20~+70°C
Сечение провода	0,2-1,5 мм ²
Тип установки	Для DIN-рейки 35 мм

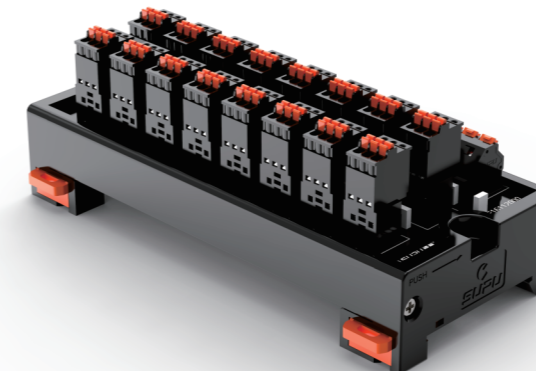

1. Модуль представляет собой терминальный модуль ввода - вывода, который используется для подключения различных выходных сигналов.
2. Модуль, оснащенный 16 комплектами сигнальных клемм 3P, может быть подключен к 2- или 3-проводным датчикам. На вход через переключатель выборки выберите NPN или PNP; на выход через COM выберите NPN или PNP.
3. Данная серия модулей обеспечивает быстрое и эффективное соединение любого типа.
4. Модуль оснащен клеммной колодкой для подключения к ПЛК с разъемами для 16-канальных ПЛК или контроллеров любой марки.
5. Модуль обеспечивает экономию пространства, времени и затрат на подключение, а также простоту выполнения последующего обслуживания.
6. Светодиодный индикатор позволяет визуально определить состояние сигнала.

РАЗМЕРНЫЙ ЧЕРТЕЖ

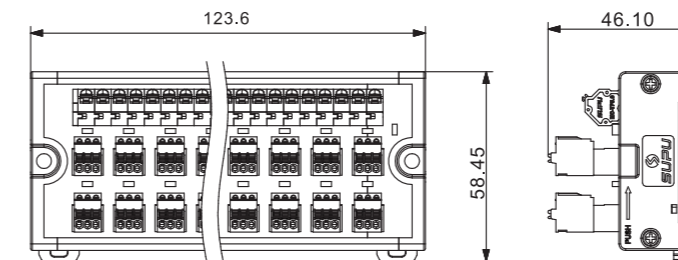

ПОДХОДЯЩИЕ ПЛК

Без ограничения

СОПУТСТВУЮЩИЕ ИЗДЕЛИЯ

Без ограничения

СХЕМА СОЕДИНЕНИЯ

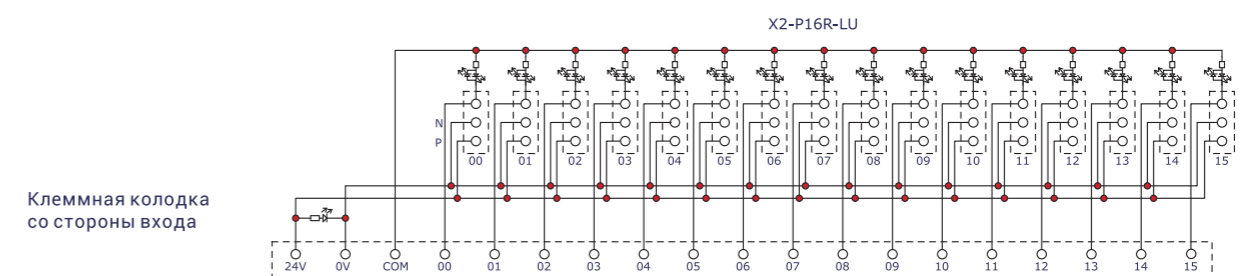

Клеммная колодка со стороны входа

МОДУЛЬ РАСПРЕДЕЛЕНИЯ ПИТАНИЯ

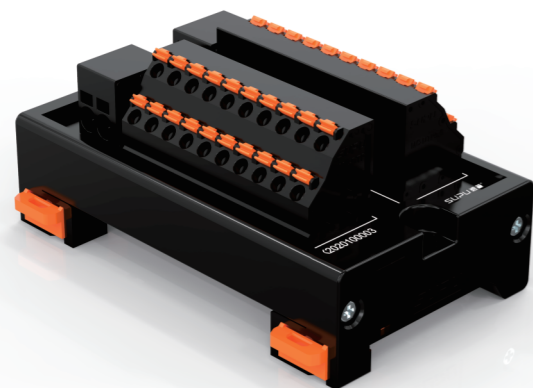

ТЕХНИЧЕСКИЕ ХАРАКТЕРИСТИКИ

X2-S20P-ND

Номинальный ток/напряжение	15А/24 В DC постоянного тока
Выдерживаемое напряжение	500 В переменного тока 1 мин
Сопротивление изоляции	500 МОм/500 В постоянного тока
Длина снятия изоляции	9-10мм
Рабочая температура окружающей среды	-20~+70°С
Сечение провода	0,2-1,5 мм ²
Тип установки	Для DIN-рейки 35 мм

1. Повышение эффективности подключения.
2. Полностью заменяет обычные клеммные колодки.
3. Уменьшенный размер конструкции упрощает схему проводки.

РАЗМЕРНЫЙ ЧЕРТЕЖ



СХЕМА СОЕДИНЕНИЯ



СОПУТСТВУЮЩИЕ ИЗДЕЛИЯ

Без ограничения

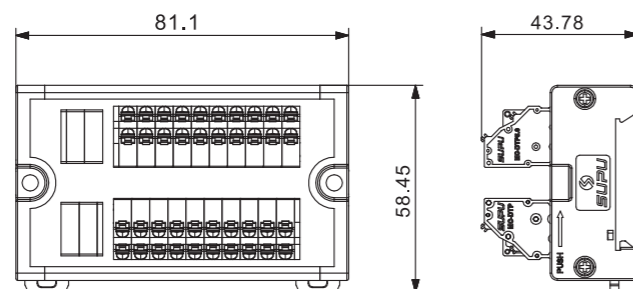
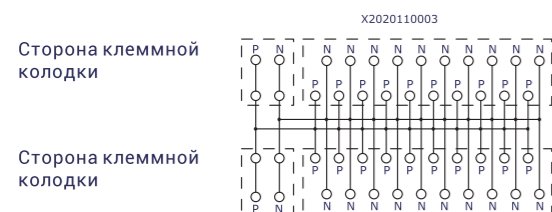
МАЛЫЙ РЕЛЕЙНЫЙ МОДУЛЬ

ТЕХНИЧЕСКИЕ ХАРАКТЕРИСТИКИ

X1S-04PP-1AU X1S-08PP-1AU X1S-12PP-1AU X1S-16PP-1AU X1S-20PP-1AU X1S-24PP-1AU

Выдерживаемое напряжение	500 В переменного тока 1 мин
Напряжение обмотки	24 В постоянного тока
Напряжение нагрузки	30 В постоянного тока/ 240 В переменного тока
Ток нагрузки	5 А
Тип нагрузки	1NO
Длина снятия изоляции	5-10мм
Рабочая температура окружающей	-25~+70°С
Сечение провода	0,2-1,5 мм ²
Тип установки	Для DIN-рейки 35 мм

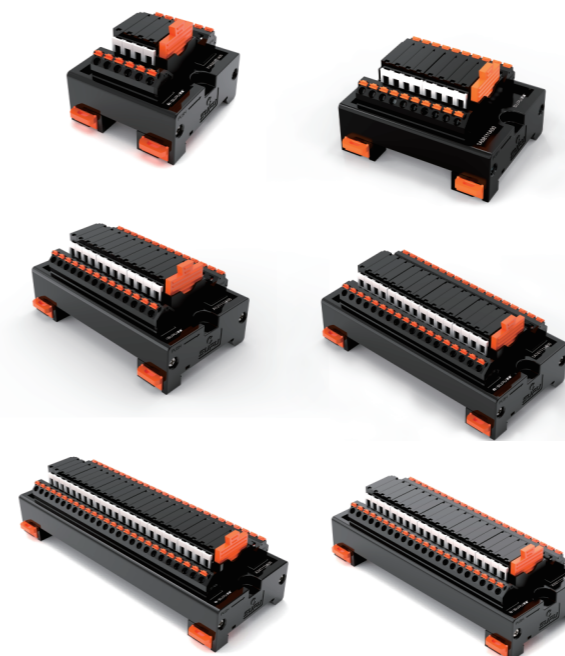

1. Этот модуль предоставляет 4/8/12/16/20/24-канальные независимые релейные цепи.
2. Подходит для контроллера типа NPN/PNP.
3. Релейный выход оснащен общим COM и всеми ответвлениями.
4. Все реле легкозаменяемые.
5. Упрощенный дизайн экономит место, сокращает время на монтаж и уменьшает расходы, дополнительно облегчая схему проводки.
6. Светодиодный индикатор позволяет визуально определить состояние сигнала.

РАЗМЕРНЫЙ ЧЕРТЕЖ

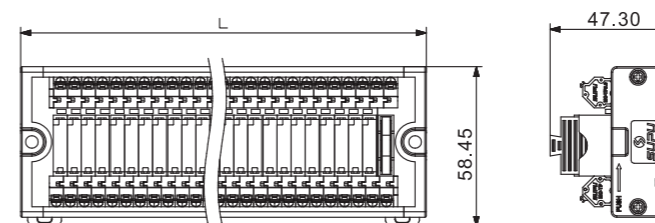

Модель	Длина x Ширина x Высота(мм)
X1S-04PP-1AU	51.40*58.45*47.30
X1S-08PP-1AU	72.30*58.45*47.30
X1S-12PP-1AU	95.00*58.45*47.30
X1S-16PP-1AU	120.00*58.45*47.30
X1S-20PP-1AU	145.00*58.45*47.30
X1S-24PP-1AU	170.00*58.45*47.30

МОДЕЛЬ РЕЛЕ

1. Реле Panasonic: APAN3124, реле является расходным материалом, при окончании срока службы его можно заменить на реле с такими же техническими характеристиками.
2. Перед заменой необходимо сопоставить выходные характеристики релейных модулей.

СХЕМА СОЕДИНЕНИЯ

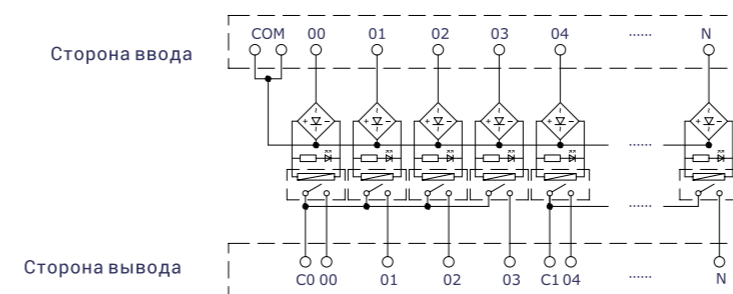

СПОСОБ СОЕДИНЕНИЯ ПРОВОДОВ

1. Соединение входных управляющих сигналов по схеме «один к одному» на клеммной колодке.
2. Если NPN является управляющим сигналом (низкий сигнальный вход), то клемма COM подключается к 24 В.
3. Если PNP является управляющим сигналом (высокий сигнальный вход), то клемма COM подключается к 0 В.

КОМПАКТНЫЙ МОДУЛЬ РАСПРЕДЕЛЕНИЯ ПИТАНИЯ



ТЕХНИЧЕСКИЕ ХАРАКТЕРИСТИКИ

XF4-20P XF4-20N XF4-20C

Номинальный ток/напряжение	10 А/250 В переменного тока/ постоянного тока ¹
Выдерживаемое напряжение	500 В переменного тока 1 мин
Сопротивление изоляции	500 МОм/500 В постоянного тока
Длина снятия изоляции	8-10 мм
Рабочая температура окружающей среды	-20~+70 °С
Сечение провода	0,2-1,5 мм ²
Тип установки	Для DIN-рейки 35 мм

1. Используется для распределения питания в устройствах.
2. Уменьшенный размер конструкции упрощает схему проводки.

РАЗМЕРНЫЙ ЧЕРТЕЖ



СХЕМА СОЕДИНЕНИЯ



СОПУТСТВУЮЩИЕ ИЗДЕЛИЯ

Без ограничения

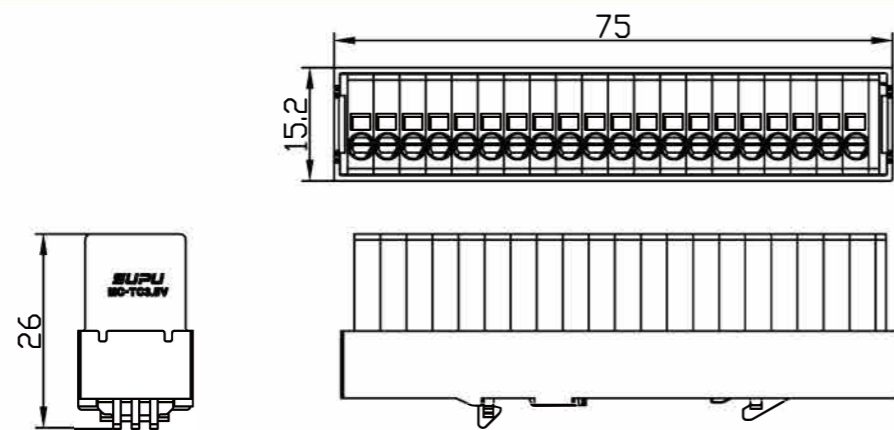
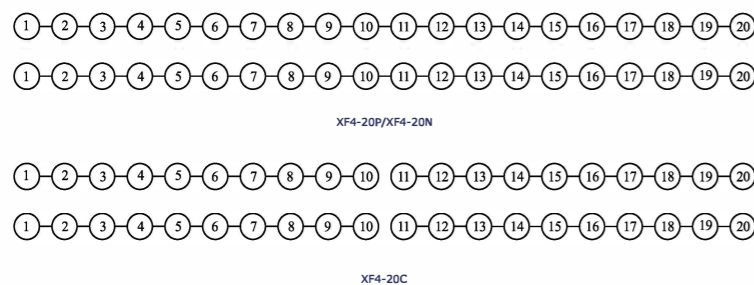
КОМПАКТНЫЙ РЕЛЕЙНЫЙ МОДУЛЬ

ТЕХНИЧЕСКИЕ ХАРАКТЕРИСТИКИ

XF1S-04AS-1AU XF1S-04SS-1AU XF1S-08AS-1AU XF1S-08SS-1AU XF1T-04AS-1AU XF1T-04SS-1AU XF1T-08AS-1AU XF1T-08SS-1AU

Выдерживаемое напряжение	500 В переменного тока 1 мин
Напряжение обмотки	24 В постоянного тока
Напряжение нагрузки	30 В постоянного тока/ 240 В переменного тока
Ток нагрузки	5 А
Тип нагрузки	1NO
Длина снятия изоляции	8-10 мм
Рабочая температура окружающей среды	-25...+70 °С
Сечение провода	0,2-1,5 мм ²
Тип установки	Для DIN-рейки 35 мм

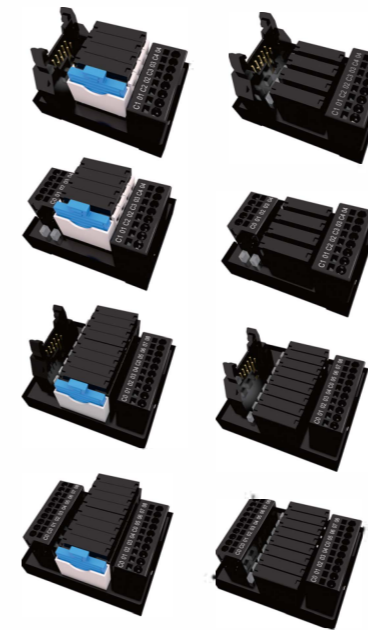

РАЗМЕРНЫЙ ЧЕРТЕЖ

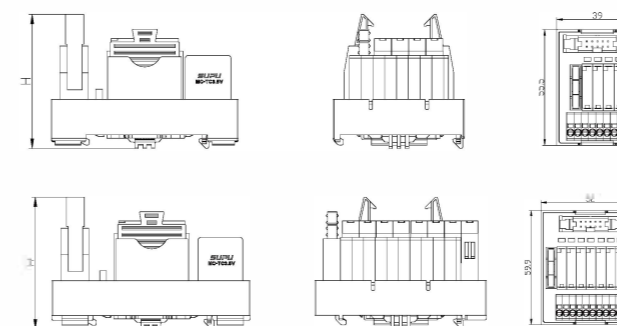

1. Этот модуль предоставляет 4/8-канальные независимые релейные цепи.
2. Подходит для контроллера типа NPN/PNP.
3. Релейный выход оснащен общим COM и всеми ответвлениями.
4. Доступны фиксированные и сменные варианты реле.
5. Упрощенный дизайн позволяет экономить место, время и расходы, облегчает последующее обслуживание, а также делает проводку более простой и эстетичной.
6. Светодиодный индикатор позволяет визуально определить состояние сигнала.

МОДЕЛЬ РЕЛЕ

1. Реле Panasonic: APAN3124, реле является расходным материалом, при окончании срока службы его можно заменить на реле с такими же техническими характеристиками.
2. Перед заменой необходимо сопоставить выходные характеристики релейных модулей.

Модель	Длина x Ширина x Высота(мм)
XF1S-04AS-1AU	39*55,5*39,6
XF1T-04AS-1AU	39*55,5*39,6
XF1S-04SS-1AU	39*55,5*35,3
XF1T-04SS-1AU	39*55,5*27,5
XF1S-08AS-1AU	52*59,9*39,6
XF1T-08AS-1AU	52*59,9*39,6
XF1S-08SS-1AU	52*59,9*35,3
XF1T-08SS-1AU	52*59,9*27,5

СХЕМА СОЕДИНЕНИЯ

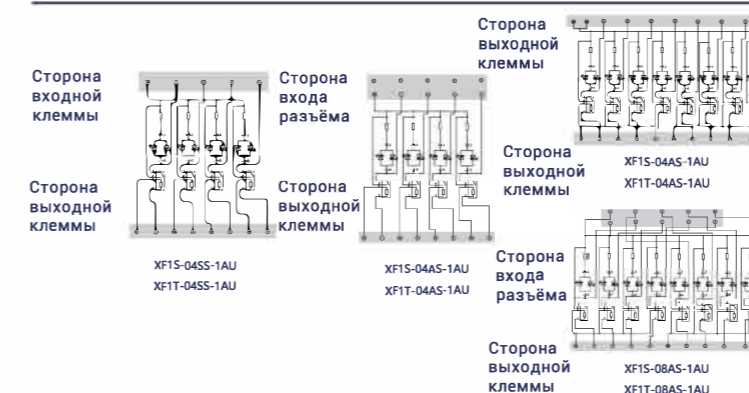

СПОСОБ СОЕДИНЕНИЯ ПРОВОДОВ

1. Соединение входных сигналов по схеме «один к одному» через разъемы прямого входа или разъем IDC.
2. Выходные контакты реле подключены к установленным клеммам.

КОМПАКТНАЯ КЛЕММНАЯ КОЛОДКА

ТЕХНИЧЕСКИЕ ХАРАКТЕРИСТИКИ

XF2-A20S-NZ XF2-A26S-NZ
XF2-A34S-NZ XF2-A40S-NZ
XF2-A50S-NZ

Номинальный ток/напряжение	1А/35 В постоянного тока
Выдерживаемое напряжение	500 В переменного тока 1 мин
Сопротивление изоляции	500 МОм/500 В постоянного тока
Длина снятия изоляции	8-10 мм
Рабочая температура окружающей среды	-25~+70 °С
Сечение провода	0,2-1,5 мм ²
Тип установки	Для DIN-рейки 35 мм

1. В этом клеммном модуле используется разъем IDC, можно подбирать различное количество контактов.
2. Его можно напрямую использовать для интерфейсов сигналов ПЛК, таких как Mitsubishi, Siemens, Panasonic и Keuence.
3. Монтаж с использованием направляющей делает процесс еще быстрее и удобнее.
4. Установлены быстросжимаемые клеммы для работы в условиях вибрации.
5. Экономия пространства, времени и затрат на подключение.
6. Простота выполнения последующего обслуживания.

РАЗМЕРНЫЙ ЧЕРТЕЖ

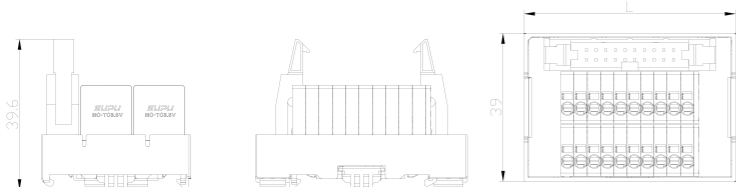

Модель	Длина x Ширина x Высота(мм)
XF2-A20S-NZ	55.5*39*39.6
XF2-A26S-NZ	55.5*39*39.6
XF2-A34S-NZ	56.8*39*37.1
XF2-A40S-NZ	75.8*39*37.1
XF2-A50S-NZ	93.5*39*37.1

СОПУТСТВУЮЩИЕ ИЗДЕЛИЯ

Подготовленный кабель
 X0F20UXXC
 X0F26UXXC
 X0F34UXXC
 X0F40UXXC
 X0F50UXXC

СХЕМА СОЕДИНЕНИЯ

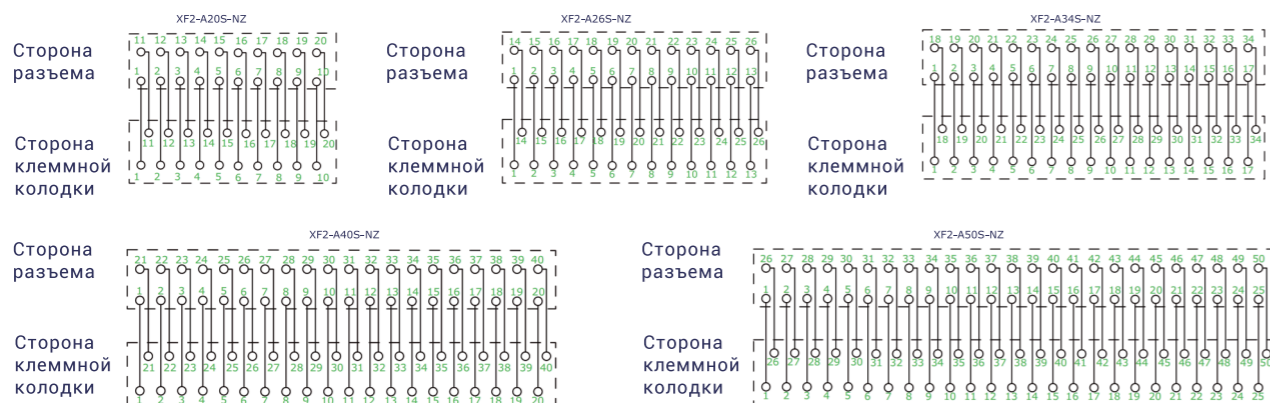

ПРОВОД И КАБЕЛЬ

- Цельное и надежное решение: подстраивается к различным интерфейсным модулям от 10 до 50 жил.
- Различная длина кабеля: 0,5 м, 1 м, 1,5 м, 2 м, 2,5 м, ..., 20 м
- Сертификация: CE
- Большой ассортимент: количество жил, материал, тип разъема, и наличие/отсутствие экранирования.
- Мобильное и быстрое подключение: кабели могут быть изготовлены двусторонними или односторонними с наконечниками, а также с маркировочными трубками для общего подключения.

Специальные кабели SUPU применяются вместе с интерфейсными модулями и обеспечивают быстрое подключение проводов настраиваемой длины.

Справочный чертеж	Тип	Параметр электрического кабеля			Подходящие группы модулей		
		Наименование	Модель	Длина			
	Соединитель IDC	10-жильный двусторонний IDC, неэкранированный	X0A10A10U0.5C	0,5	X2-A32A-LZ		
		20-жильный двусторонний IDC, неэкранированный	X0A20A20U0.5C	0,5	X2-A20P-NZ		
		25-жильный двусторонний IDC, неэкранированный	X0A26A26U0.5C	0,5	X2-A26P-NZ		
		34-жильный двусторонний IDC, неэкранированный	X0A34A34U0.5C	0,5	X2-A34P-NZ		
		40-жильный двусторонний IDC, неэкранированный	X0A40A40U0.5C	0,5	X2-A40P-NZ		
		50-жильный двусторонний IDC, неэкранированный	X0A50A50U0.5C	0,5	X2-A50P-NZ		
		10-жильный IDC, провод без разъема на другом конце, неэкранированный	X0A10U0.5C	0,5	X2-A32A-LZ		
		20-жильный IDC, провод без разъема на другом конце, неэкранированный	X0A20U0.5C	0,5	X2-A20P-NZ		
		25-жильный IDC, провод без разъема на другом конце, неэкранированный	X0A26U0.5C	0,5	X2-A26P-NZ		
		34-жильный IDC, провод без разъема на другом конце, неэкранированный	X0A34U0.5C	0,5	X2-A34P-NZ		
		40-жильный IDC, провод без разъема на другом конце, неэкранированный	X0A40U0.5C	0,5	X2-A40P-NZ		
		50-жильный IDC, провод без разъема на другом конце, неэкранированный	X0A50U0.5C	0,5	X2-A50P-NZ		
			Соединитель MDR	14-жильный двусторонний MDR, неэкранированный	X0E14E14U0.5C	0,5	X2-E14P-NZ
				20-жильный двусторонний MDR, неэкранированный	X0E20E20U0.5C	0,5	X2-E20P-NZ
				25-жильный двусторонний MDR, неэкранированный	X0E26E26U0.5C	0,5	X2-E26P-NZ
35-жильный двусторонний MDR, неэкранированный	X0E36E36U0.5C			0,5	X2-E36P-NZ		
50-жильный двусторонний MDR, неэкранированный	X0E50E50U0.5C			0,5	X2-E50P-NZ		
14-жильная первая сторона MDR, наконечник на другом конце, неэкранированный	X0E14U0.5C			0,5	X2-E14P-NZ		
20-жильная первая сторона MDR, наконечник на другом конце, неэкранированный	X0E20U0.5C			0,5	X2-E20P-NZ		
25-жильная первая сторона MDR, наконечник на другом конце, неэкранированный	X0E26U0.5C			0,5	X2-E26P-NZ		
35-жильная первая сторона MDR, наконечник на другом конце, неэкранированный	X0E36U0.5C			0,5	X2-E36P-NZ		
50-жильная первая сторона MDR, наконечник на другом конце, неэкранированный	X0E50U0.5C			0,5	X2-E50P-NZ		
14-жильный MDR, провод без разъема на другом конце, неэкранированный	X0E14KU0.5C			0,5	X2-E14P-NZ		
20-жильный MDR, провод без разъема на другом конце, неэкранированный	X0E20KU0.5C			0,5	X2-E20P-NZ		
25-жильный MDR, провод без разъема на другом конце, неэкранированный	X0E26KU0.5C			0,5	X2-E26P-NZ		
35-жильный MDR, провод без разъема на другом конце, неэкранированный	X0E36KU0.5C			0,5	X2-E36P-NZ		
50-жильный MDR, провод без разъема на другом конце, неэкранированный	X0E50KU0.5C			0,5	X2-E50P-NZ		
	Соединитель D-SUB	9-жильный кабель D-SUB штекер и разъем, экранированный	X0B9C9S0.5C	0,5	X2-B09P-NZ/X2-C09P-NZ		
		15-жильный кабель D-SUB штекер и разъем, экранированный	X0B15C15S0.5C	0,5	X2-B15P-NZ/X2-C15P-NZ		
		25-жильный кабель D-SUB штекер и разъем, экранированный	X0B25C25S0.5C	0,5	X2-B25P-NZ/X2-C25P-NZ		
		37-жильный кабель D-SUB штекер и разъем, экранированный	X0B37C37S0.5C	0,5	X2-B37P-NZ/X2-C37P-NZ		
		44-жильный кабель D-SUB штекер и разъем, экранированный	X0B44C44S0.5C	0,5			
		50-жильный кабель D-SUB штекер и разъем, экранированный	X0B50C50S0.5C	0,5	X2-B50P-NZ/X2-C50P-NZ		
		9-жильный двусторонний штекер D-SUB, экранированный	X0B9B9S0.5C	0,5	X2-B09P-NZ		
		15-жильный двусторонний штекер D-SUB, экранированный	X0B15B15S0.5C	0,5	X2-B15P-NZ		
		25-жильный двусторонний штекер D-SUB, экранированный	X0B25B25S0.5C	0,5	X2-B25P-NZ		
		37-жильный двусторонний штекер D-SUB, экранированный	X0B37B37S0.5C	0,5	X2-B37P-NZ		
		44-жильный двусторонний штекер D-SUB, экранированный	X0B44B44S0.5C	0,5			
		50-жильный двусторонний штекер D-SUB, экранированный	X0B50B50S0.5C	0,5	X2-B50P-NZ		
		9-жильный D-SUB штекер, наконечник на другом конце, экранированный	X0B9S0.5C	0,5	X2-B09P-NZ		
		15-жильный D-SUB штекер, наконечник на другом конце, экранированный	X0B15S0.5C	0,5	X2-B15P-NZ		
		25-жильный D-SUB штекер, наконечник на другом конце, экранированный	X0B25S0.5C	0,5	X2-B25P-NZ		
37-жильный D-SUB штекер, наконечник на другом конце, экранированный	X0B37S0.5C	0,5	X2-B37P-NZ				
	Соединитель MIL	50-жильный D-SUB штекер, наконечник на другом конце, экранированный	X0C50S0.5C	0,5	X2-B50P-NZ		
		9-жильный двусторонний разъем D-SUB, экранированный	X0C9C9S0.5C	0,5	X2-C09P-NZ		
		15-жильный двусторонний разъем D-SUB, экранированный	X0C15C15S0.5C	0,5	X2-C15P-NZ		
		25-жильный двусторонний разъем D-SUB, экранированный	X0C25C25S0.5C	0,5	X2-C25P-NZ		
		37-жильный двусторонний разъем D-SUB, экранированный	X0C37C37S0.5C	0,5	X2-C37P-NZ		
		44-жильный двусторонний разъем D-SUB, экранированный	X0C44C44S0.5C	0,5			
		50-жильный двусторонний разъем D-SUB, экранированный	X0C50C50S0.5C	0,5	X2-C50P-NZ		
		9-жильное D-SUB гнездо, наконечник на другом конце, экранированный	X0C9S0.5C	0,5	X2-C09P-NZ		
		15-жильное D-SUB гнездо, наконечник на другом конце, экранированный	X0C15S0.5C	0,5	X2-C15P-NZ		
		25-жильное D-SUB гнездо, наконечник на другом конце, экранированный	X0C25S0.5C	0,5	X2-C25P-NZ		
		37-жильное D-SUB гнездо, наконечник на другом конце, экранированный	X0C37S0.5C	0,5	X2-C37P-NZ		
		50-жильное D-SUB гнездо, наконечник на другом конце, экранированный	X0C50S0.5C	0,5	X2-C50P-NZ		
		10-жильный двусторонний MIL, неэкранированный	X0F10F10U0.5C	0,5	XF1S-08AS-1AU/XF1T-08AS-1AU		
		20-жильный двусторонний MIL, неэкранированный	X0F20F20U0.5C	0,5	XF2-A20S-NZ		
		26-жильный двусторонний MIL, неэкранированный	X0F26F26U0.5C	0,5	XF2-A26S-NZ		
34-жильный двусторонний MIL, неэкранированный	X0F34F34U0.5C	0,5	XF2-A34S-NZ				
40-жильный двусторонний MIL, неэкранированный	X0F40F40U0.5C	0,5	XF2-A40S-NZ				
50-жильный двусторонний MIL, неэкранированный	X0F50F50U0.5C	0,5	XF2-A50S-NZ				
10-жильный MIL, наконечник на другом конце, неэкранированный	X0F10U0.5C	0,5	XF1S-08AS-1AU/XF1T-08AS-1AU				
20-жильный MIL, наконечник на другом конце, неэкранированный	X0F20U0.5C	0,5	XF2-A20S-NZ				
26-жильный MIL, наконечник на другом конце, неэкранированный	X0F26U0.5C	0,5	XF2-A26S-NZ				
34-жильный MIL, наконечник на другом конце, неэкранированный	X0F34U0.5C	0,5	XF2-A34S-NZ				
40-жильный MIL, наконечник на другом конце, неэкранированный	X0F40U0.5C	0,5	XF2-A40S-NZ				
50-жильный MIL, наконечник на другом конце, неэкранированный	X0F50U0.5C	0,5	XF2-A50S-NZ				
10-жильный MIL, провод без разъема на другом конце, неэкранированный	X0F10KU0.5C	0,5	XF1S-08AS-1AU/XF1T-08AS-1AU				
20-жильный MIL, провод без разъема на другом конце, неэкранированный	X0F20KU0.5C	0,5	XF2-A20S-NZ				
26-жильный MIL, провод без разъема на другом конце, неэкранированный	X0F26KU0.5C	0,5	XF2-A26S-NZ				
34-жильный MIL, провод без разъема на другом конце, неэкранированный	X0F34KU0.5C	0,5	XF2-A34S-NZ				
40-жильный MIL, провод без разъема на другом конце, неэкранированный	X0F40KU0.5C	0,5	XF2-A40S-NZ				
50-жильный MIL, провод без разъема на другом конце, неэкранированный	X0F50KU0.5C	0,5	XF2-A50S-NZ				
	Соединитель FCN	40-жильный двусторонний соединитель FCN, неэкранированный	X0D40D40U0.5C	0,5			
		40-жильная с одной стороны FCN, с другой стороны MIL, неэкранированный	X0D40F40U0.5C	0,5	XF2-A40S-NZ		
		40-жильный FCN, наконечник на другом конце, неэкранированный	X0D40U0.5C	0,5			
		40-жильный MIL, провод без разъема на другом конце, неэкранированный	X0D40U0.5C	0,5			
	MDR-MIL	50-жильная с одной стороны MDR, с другой стороны MIL, неэкранированный	X0E50F50U0.5C	0,5	X2-E50P-NZ/XF2-A50S-NZ		
		25-жильная с одной стороны MDR, с другой стороны MIL, неэкранированный	X0E26F26U0.5C	0,5	X2-E26P-NZ/XF2-A26S-NZ		
		20-жильная с одной стороны MDR, с другой стороны MIL, неэкранированный	X0E20F20U0.5C	0,5	X2-E20P-NZ/XF2-A20S-NZ		